

## BANC SBC PRÉFA

### BLOCS D'ASSISE EN BÉTON POUR MOBILIER URBAIN

La gamme de **BANC SBC PRÉFA** est spécialement conçue pour la réalisation d'aménagements urbains et sécurisation d'espaces publics.



#### CARACTÉRISTIQUES DIMENSIONNELLES

Largeur L1 (cm)	Hauteur H (cm)	Longueur L2 (cm)	Poids unitaire (kg)
50	50	80	460
		100	600
		120	700
		150	900
		200	1 200
		240	1 400
		250	1 500
		300	1 800

Largeur L1 (cm)	Hauteur H (cm)	Longueur L2 (cm)	Poids unitaire (kg)
50	60	100	720
		150	1 080
		200	1 440
		250	1 800
		300	2 160

Largeur L1 (cm)	Hauteur H (cm)	Longueur L2 (cm)	Poids unitaire (kg)
50	70	100	840
		150	1 260
		200	1 680
		250	2 100
		300	2 520

#### CARACTÉRISTIQUES TECHNIQUES

- ▶ Chanfreins de 10 x 10 mm sur toutes les arêtes.
- ▶ Fabrication industrielle en démoulage différé garantissant délais et aspect.
- ▶ Finition : Béton gris ou blanc, possibilité de peinture sur demande.
- ▶ Mise en place simple et rapide avec palonnier de manutention (Consigne/Déconsigne) ou sangles perdues en textile.

**NOTA** : Les éléments de 240, 250 et 300 cm peuvent être utilisés comme anti-bélier.

Fabriqués avec un ciment à l'empreinte carbone réduite

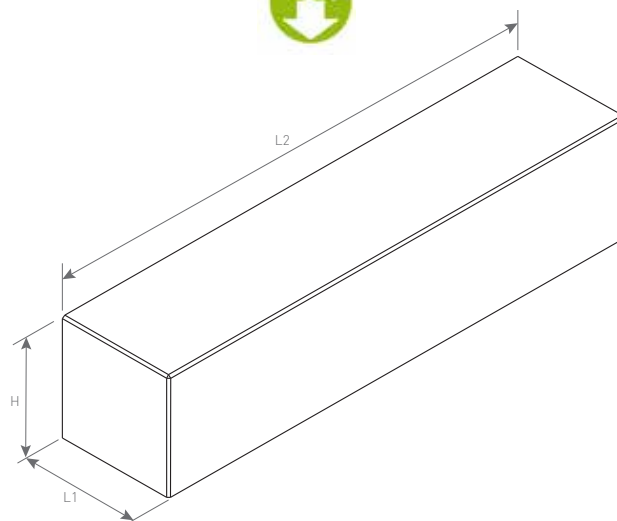

## BANC SBC PRÉFA

### BLOCS D'ASSISE EN BÉTON POUR MOBILIER URBAIN

La gamme de **BANC SBC PRÉFA** est spécialement conçue pour la réalisation d'aménagements urbains et sécurisation d'espaces publics.



Mise en place simple et rapide avec  
palonnier de manutention  
(Consigne/Déconsigne)

Chanfreins 10 x 10 mm  
sur toutes les arêtes



Possibilité de mise en place  
de sangles perdues en textile

Banc courbe  
(Solution sur mesure)

