

CHASSE-ROUES, BORDURES BUS PMR, SÉPARATEURS DE VOIES, ÉLÉMENTS DE SÉCURISATION DES ESPACES PUBLICS ET PRIVÉS.

Démoulage différé finition lisse béton gris ou blanc avec possibilité de peinture sur demande.

BORDURES CHASSE-ROUES SBC37

Éléments de protection chasse-roues pour voies urbaines, empêchent tout véhicule de sortir de sa voie.



ÉLÉMENT DROIT

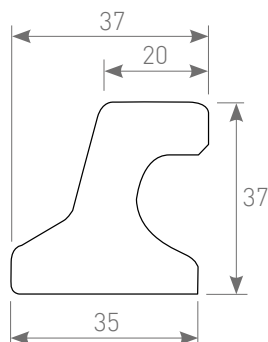
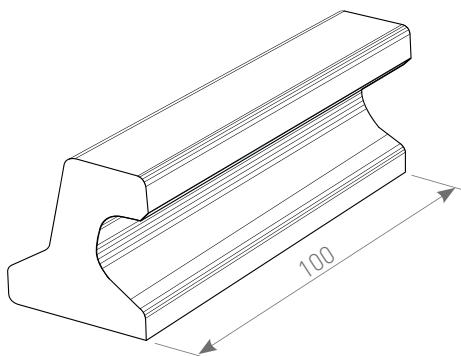

Élément droit :
Long. : 1m
Poids : 180 kg

SIFFLET GAUCHE/DROIT

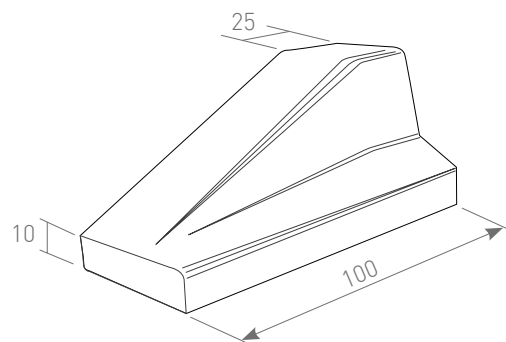

Sifflet (gauche / droit) :
Long. : 1m
Poids : 180 kg

ÉLÉMENTS COURBES ET ANGLES

Pour rayons
de 3,5m à 16m

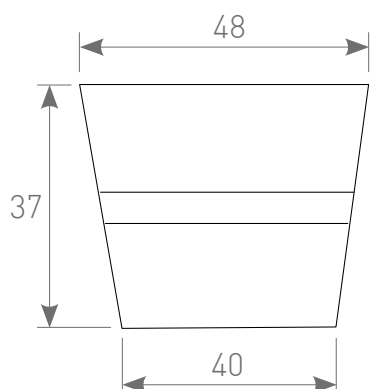

Long. : 48/40
Poids : 80 kg

Pour rayons
de 1,1m à 3m

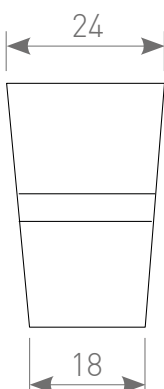

Long. : 24/18
Poids : 26 kg

Pour rayons
de 0,45m

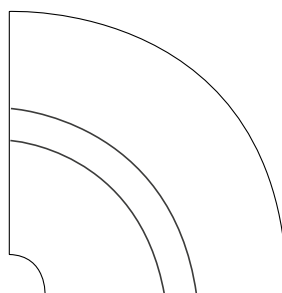

Angle : 90°
Poids : 71 kg





CHASSE-ROUES, BORDURES BUS PMR, SÉPARATEURS DE VOIES, ÉLÉMENTS DE SÉCURISATION DES ESPACES PUBLICS ET PRIVÉS.

Démoulage différé finition lisse béton gris ou blanc avec possibilité de peinture sur demande.



BORDURES CHASSE-ROUES SBC34

Éléments de protection chasse-roues pour voies urbaines, terre-pleins centraux et ronds-points.

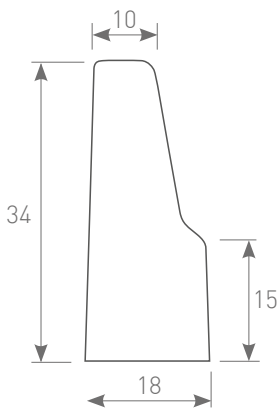

Élément droit :
Long. 1m
Poids : 75 kg

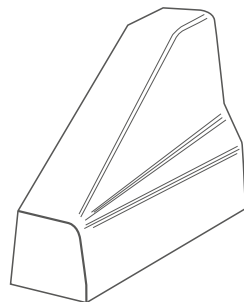

Sifflet (gauche / droit) :
Long. 1m
Poids : 100 kg

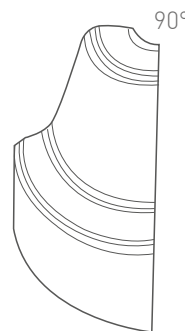

Élément d'angle : Rayon : 0,18
Poids : 38 kg

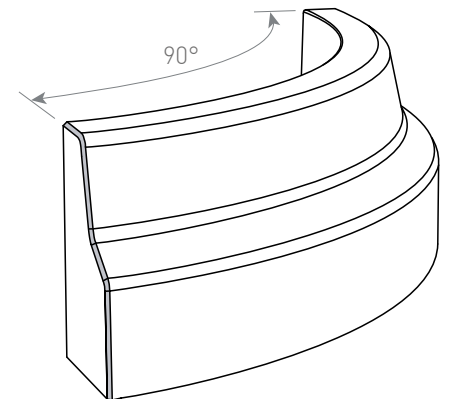

Élément courbe :
Rayon : 85 cm
Poids : 145 kg

BORDURES CHASSE-ROUES SBC50

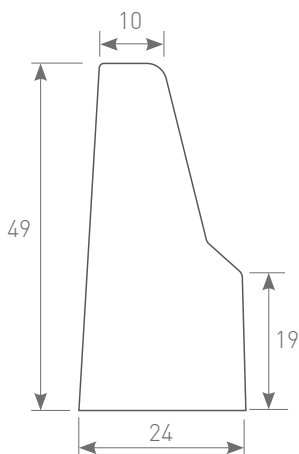

Élément droit :
Long. 0,5m - Poids : 107kg
Long. 1m - Poids : 215 kg
Long. 2m - Poids : 430 kg

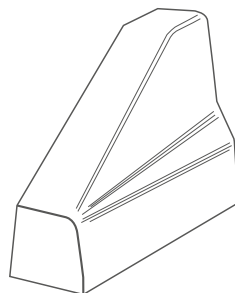

Sifflet (gauche / droit) :
Long. 1m
Poids : 200 kg

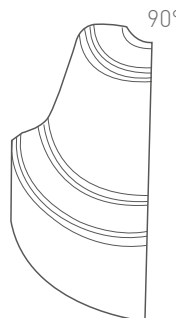

Élément d'angle :
Rayon : 0,25
Poids : 38 kg

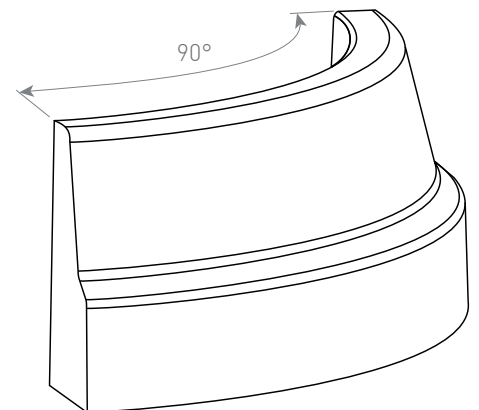

Élément courbe :
Rayon : 100 cm
Poids : 287 kg